

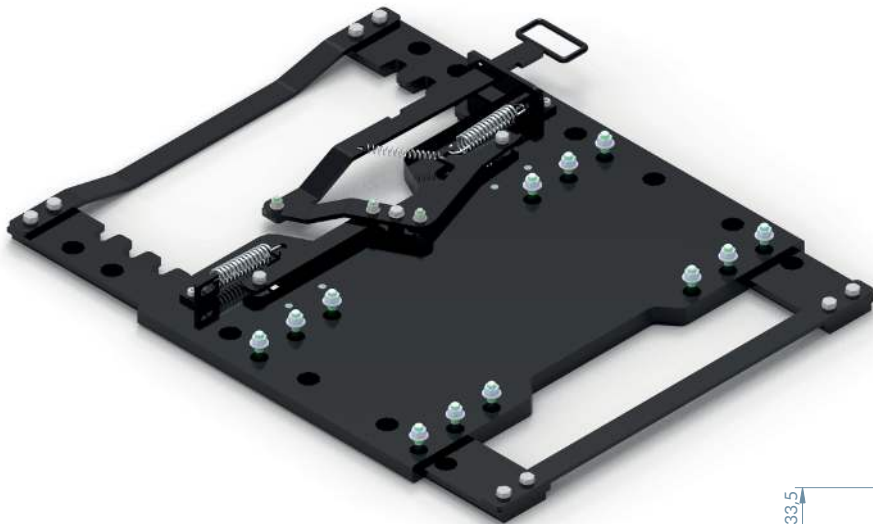

transporty specjalne oraz w terenie

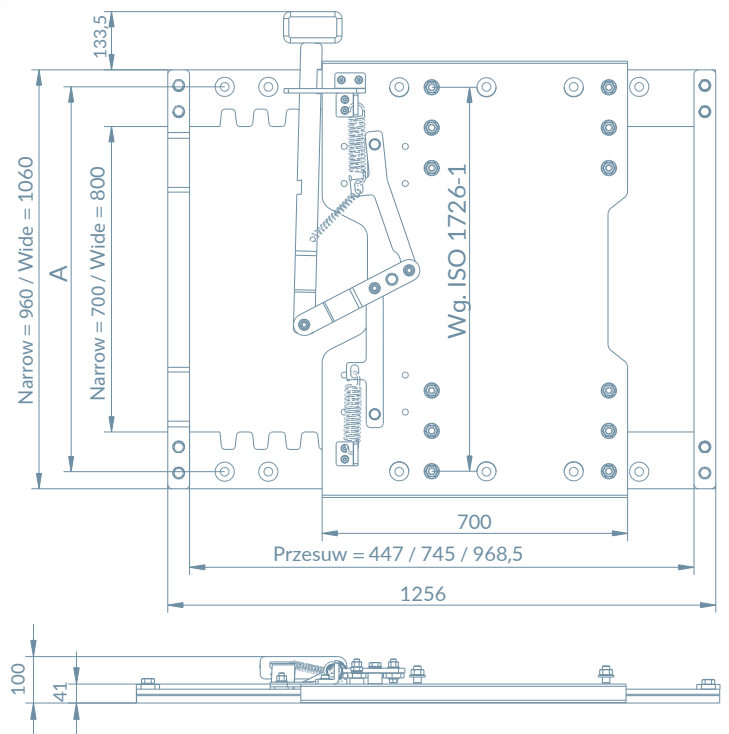

SLIDER 170SF +SIODŁO 170CI HEAVY DUTY



ZALETY:

płyta monolit - frezowana
 łatwy montaż - otwory dla wszystkich marek
 sterowanie pneumatyczne (opcja)
 większy przesuw na życzenie klienta

TYP	OBCIĄŻENIE UŻYT. (U) T	WARTOŚĆ D KN	WAGA KG	SZEROKOŚĆ MM	WYMIARY ZEWNĘTRZNE	HOMOLOGACJA
170SF	25	170	406	960	1256x960	E32 55R01/08 0076 00
170SF	25	170	430	1060	1256x1060	E32 55R01/08 0076 00

170CI SPRZĘG SIODŁOWY 2'' ŻELIWO



transporty specjalne oraz w terenie

ZALETY:

wzmocniona konstrukcja
bezpieczny zamek Techlock®
3 rodzaje uchwytów do wyboru

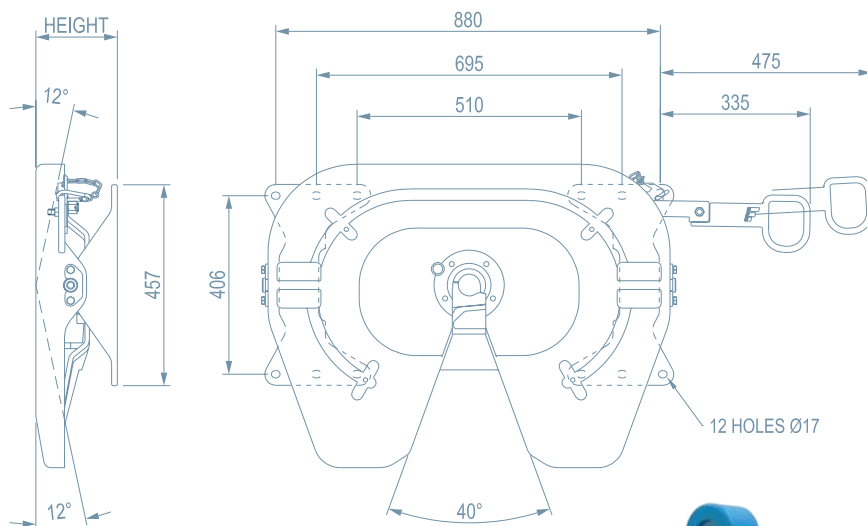

**DOSTĘPNE
WYSOKOŚCI SIODEŁ:
148, 161, 185,
210, 230, 257mm**

TYP	WYSOKOŚĆ MM (DIN 6)	WAGA KG	OBCIĄŻENIE UŻYT. (U) T	WARTOŚĆ D KN	HOMOLOGACJA
170CI	148	140	25	170	E32 55R02/00 0104 00
170CI	161	142	25	170	E32 55R02/00 0104 00
170CI	185	144	25	170	E32 55R02/00 0104 00
170CI	210	149	25	170	E32 55R02/00 0104 00
170CI	230	157	25	170	E32 55R02/00 0104 00
170CI	257	160	25	170	E32 55R02/00 0104 00

DYSTRYBUCJA EU

ALUPART Sp. z o.o.
ul. Polna 7C
62-070 Dąbrówka
NIP: 7881994782

KONTAKT

office@fontainefw.eu
+48 514 153 444
+48 508 991 999
www.fontainefw.eu